

**MARTIN POWER**  
**MP 200 O**  
**ELEKTRICKÝ ZDROJOVÝ AGREGÁT**



**Výstupné parametre**

|                               |                  |
|-------------------------------|------------------|
| Menovitý základný výkon - PRP | 202 kVA / 162 kW |
| Menovitý záložný výkon - ESP  | 222 kVA / 178 kW |
| Menovitý prúd                 | 291 A            |
| Napätie                       | 400 V / 230 V    |
| Frekvencia                    | 50 Hz            |
| Napäťový systém               | TN-C             |

**Základný výkon PRP**

Tento výkon je použiteľný pre nepretržité dodávanie elektrickej energie. Doba prevádzky nie je nijak obmedzená a pri tomto výkone je možné 10 % preťaženie počas 1 hodiny každých 6 hodín.

**Záložný výkon ESP**

Tento výkon je použiteľný pre nepretržité dodávanie elektrickej energie ( pri rôznej záťaži ) v prípade výpadku elektrickej siete. Pri tomto režime nie je prípustné žiadne preťaženie. Pri takejto prevádzke je povolená maximálna doba chodu EZA 500 hodín za rok pri nepretržitej prevádzke 300 hodín

**Základné informácie**

|                            |                   |
|----------------------------|-------------------|
| Výrobca motora             | VOLVO             |
| Typ motora                 | TAD733GE          |
| Emisný limit               | stage II          |
| Otáčky                     | 1500 min-1        |
| Prúd rozvádzača            | - / 300 A / 400 A |
| AMF1 / AMF5 ,M1 ,P1 / ATS  |                   |
| Štandardná kapacita nádrže | 350 l             |

**Rozmery a hmotnosť**

|                  |     |
|------------------|-----|
| Dĺžka (L)        | TBD |
| Šírka (W)        | TBD |
| Výška (H)        | TBD |
| Výška s CP*(HCP) | TBD |
| Hmotnosť bez CP* | TBD |

\* CP - Ovládací rozvádzač

**Dostupné generátory**

|          |              |
|----------|--------------|
| Meccalte | ECO38-2S/4   |
| Sincro   | SK 250 MM    |
| Marelli  | MJB 250 LA 4 |
| Weg      | 250SI10AI    |



- TBD - bude definované neskôr
- Všetky obrázky sú len informatívne
- Vyhradzujeme si právo na zmenu bez upozornenia

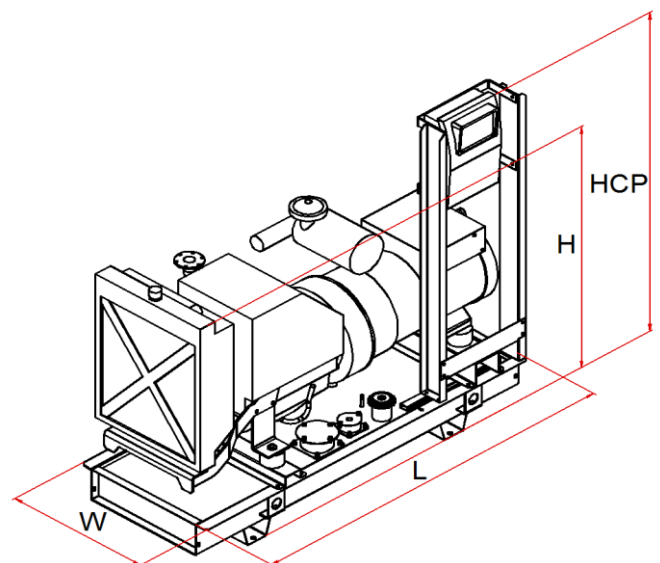

**Detaily EZA**

|                               |           |
|-------------------------------|-----------|
| Spotreba paliva pri 100 % PRP | 44,5 l    |
| Spotreba paliva pri 75 % PRP  | 33 l      |
| Spotreba paliva pri 50 % PRP  | 22,3 l    |
| Spotreba paliva pri 25 % PRP  | 11,8 l    |
| Ovládacie napätie             | 24 V      |
| Batérie                       | 2 x 88 Ah |

**Štandardná dodávka**

|                              |   |
|------------------------------|---|
| <b>Motor</b>                 |   |
|                              | 4 dobý vznetový motor                               |
|                              | Kabeláž motoru                                      |
|                              | Sada chladiča s ventilátorom                        |
|                              | Vzduchový filter                                    |
|                              | Medzichladič  |
|                              | Turboúchadlo  |
|                              | Alternátor dobíjania akumulátora                    |
|                              | Olejoiný chladič                                    |
|                              | Olejoiný filter                                     |
|                              | Palivoiný filter                                    |
|                              | Dopravné Palivoiné čerpadlo                         |
|                              | Ventil vypúšťania oleja                             |
|                              | Štartér   |
| <b>Generátor</b>             |   |
|                              | Samoregulačný systém                                |
|                              | Samobudiaci systém                                  |
|                              | Synchrónny generátor                                |
|                              | Jednoložiskové prevedenie                           |
|                              | Krytie IP 21  |
|                              | Automatická regulácia napätia                       |
|                              | Bezkartáčový  |
|                              | Pružný spojovací disk                               |
| <b>Základový rám</b>         |   |
|                              | Oceľový základový rám                               |
|                              | Pružné antivibračné uloženie                        |
|                              | Zabudovaná palivoiná nádrž                          |
|                              | Snímač hladiny paliva                               |
|                              | Zátka nalievania s odvetraním nádrže                |
| <b>Štartovací akumulátor</b> |   |
|                              | Protipríruba, tesnenie, sada spojovacieho materiálu |
|                              | Prvé naplnenie oleja a chladiacej kvapaliny         |
|                              | Štandardné výrobné záťažové testy                   |
|                              | Prevádzkový a údržbový manuál                       |

**Podrobné informácie o motore**

|                                |                              |
|--------------------------------|------------------------------|
| Základný výkon - PRP           | 176 kW                       |
| Záložný výkon - ESP            | 194 kW                       |
| Nasávanie                      | preplňovaný s medzichladením |
| Regulátor otáčok               | elektronický                 |
| Počet valcov - usporiadanie    | 6L                           |
| Zdvihový objem                 | 7,15 dm <sup>3</sup>         |
| Množstvo vzduchu na sanie      | 11,5 m <sup>3</sup> /min     |
| Množstvo vzduchu na chladenie  | 162 m <sup>3</sup> /min      |
| Maximálny odpor na saní        | 3,5 kPa                      |
| Teploto odvedené chladením     | 125 kW                       |
| Teploto vysálané               | 33 kW                        |
| Množstvo výfukových plynov     | 31,8 m <sup>3</sup> /min     |
| Maximálny odpor vo výfuku      | 5 kPa                        |
| Max. teplota výfukových plynov | 510 °C                       |
| Trieda vyhotovenia             | TBD                          |
| Merná spotreba paliva          | 216 g/kWh                    |
| Objem oleja v motore           | 34 l                         |
| Objem chladiacej kvapaliny     | 32 l                         |

**Dostupné príslušenstvo**

|                                |                  |
|--------------------------------|------------------|
| Ovládacie rozvádzač            | MP Manual        |
|                                | MP Automatic     |
|                                | MP Parallel      |
|                                | MP ATS           |
| Kapota                         | 95 LWA (70dB/7m) |
|                                | 90 LWA (65dB/7m) |
| Kontajner                      | TBD              |
| Priemyslený tlmič výfuku-20 dB | DN 100           |
| Rezidenčný tlmič výfuku -30dB  | DN 100           |

**Príslušenstvo na pranie**

|   |        |
|---|--------|
| Ekologická vaňa                           |        |
| Zväčšená palivoiná nádrž                  | 1100 l |
| Zvýšené krytie IP                         |        |
| Elektronické riadenie otáčok              |        |
| Elektronická regulácia otáčok             |        |
| Homologovaný podvozok pre cestnú prepravu |        |
| Oddelená zásobná nádrž                    |        |
| Automatické dopĺňanie paliva              |        |

Veľa ďalšieho príslušenstva

**Kapota - 95 LWA (70 dB na 7m)**

Bočné a zadné uzamykateľné dvere

Bočne a/alebo zadné sanie vzduchu s žalúziou

Vrchný výstup vzduchu

Pozícia výfukového tlmíča na kapote  
Červená(RAL3000) + čierna (RAL9005) farba kapoty

Dĺžka (L) 3525 mm

Šírka (W) 1335 mm

Výška (H) 2075 mm

Výška s tlmíčom industrial (HI) 2325 mm

Výška s tlmíčom residential(HR) 2435 mm

Hmotnosť bez rozvádzača a výfukového tlmíča TBD

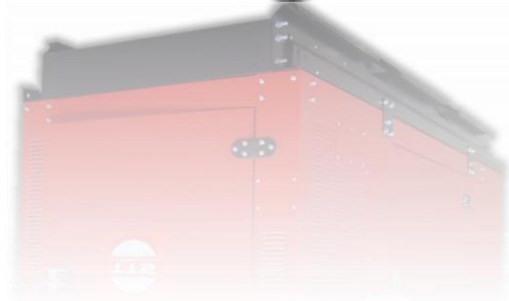
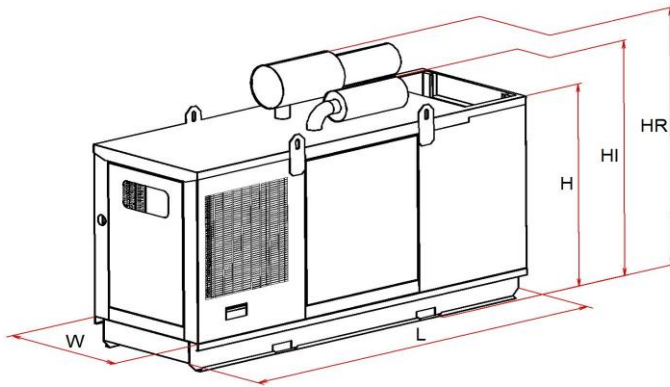

**Kapota - 90 LWA (65 dB na 7m)**

Bočné a zadné uzamykateľné dvere

Bočne a/alebo zadné sanie vzduchu s žalúziou

Vrchný výstup vzduchu

Červená(RAL3000) + čierna (RAL9005) farba kapoty

Ekologická vaňa

Tlmíč výfuku zabudovaný v kapote

Dĺžka (L) TBD

Šírka (W) TBD

Výška (H) TBD

Hmotnosť bez rozvádzača a výfukového tlmíča TBD

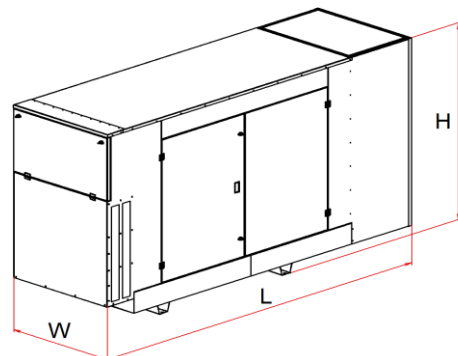

- TBD - bude definované neskôr
- Všetky obrázky sú len informatívne
- Vyhradujeme si právo na zmenu bez upozornenia